

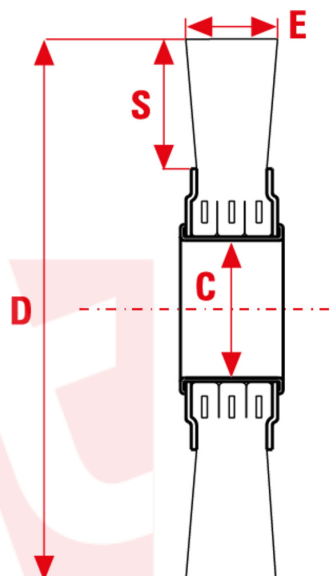

## Perii circolare compozite



Perii circolare din Nylon abraziv potrivite pentru orice tip de suprafață metalică și nonmetalică. Circulare din Nylon abraziv ceramic: acțiuni de tăiere de la 3 până la 5 ori mai rapide decât filamentele abrazive tradiționale, auto-ascuțire, finisaj din metal dur.

### APLICAȚIE

Retezarea gratonului de pe piesele matrițate. Retezarea gratonului de pe piesele aero-spațiale. Retezarea gratonului de pe piesele frezate frontal. Retezarea urmelor de rectificare în fază. Îmbunătățirea finisării suprafeței. Retezarea gratonului și finisarea jantelor de aluminiu (granulație 46).

### MM

C	D	E	S	Max RPM	CO/IS pack	ART	Nylon abraziv ceramic 1,00mm 80gr	Nylon abraziv ceramic 1,00mm 120gr	Nylon abraziv ceramic 1,00mm 180gr
16	102	12	25	10000	1	CC100		0594	0595
51	152	25	32	3600	1	CC150	0593	0596	0597

### INCH

C	D	E	S	Max RPM	CO/IS pack	ART	Nylon abraziv ceramic 0,04" 80gr	Nylon abraziv ceramic 0,04" 120gr	Nylon abraziv ceramic 0,04" 180gr
5/8	4	1/2	1	10000	1	CC100		0594	0595
2	6	1	1-1/4	3600	1	CC150	0593	0596	0597

Le dimensioni, le illustrazioni, le caratteristiche tecniche, le referenze e tutti gli altri dati contenuti nel catalogo possono essere modificati da SIT senza preavviso. Tutte le dimensioni riportate sul catalogo sono da considerarsi nominali e, se non diversamente specificato, sono in mm. Diametri, sporgenze e spessori degli insiemi di filamenti, costituenti le spazzole, sono da considerare tali solo approssimativamente.  
The dimensions, illustrations, technical characteristics and all other data contained in the catalogue may be changed by SIT without prior notice. All dimensions on the catalogue, unless otherwise specified, are in mm. Diameters, protrusions and thicknesses of sets of filaments forming the brushes are only approximate.

SIT Società Italiana TecnoSpazzole S.p.A

C.F. e Reg. Imprese 03492470376  
Via Porrettana, 453  
40033 - Casalecchio di Reno (Bo)  
ITALY

Partita I.V.A./VAT IT00626581201  
Codice SDI: A4707H7  
Import/Export BO 008277  
R.E.A. BO 295504

Tel. +39 0516113211  
Fax +39 051574319  
PEC: sit\_tecnoSpazzole@legalmail.it  
info@sitbrush.com

INDUSTRIAL BRUSHES MANUFACTURER  
WITH QUALITY MANAGEMENT SYSTEM  
CERTIFIED ISO 9001

sitbrush.com